

Spleißschutz und Zubehör

Spleißkassette

Die Spleißkassette dient zur Aufnahme der zu spleißenden LWL, des Spleißschutzes und Kopplern. Je nach Anwendung können max. zwei Halter montiert werden.

Bestell-Nr.	Benennung	Gewicht kg/St.
AN 00 443 273	Spleißkassette	0,05
AN 00 968 054	Alum.-Deckel	0,10

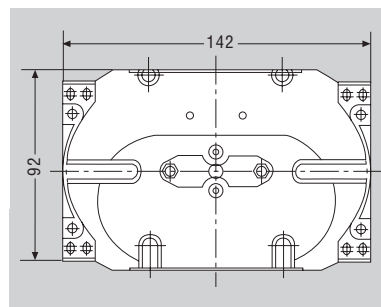

Spleißschutzhalter

In den Spleißschutzhalter können bis zu 12 Spleißschutz aufgenommen werden.

- Halter für andere Bauteile auf Anfrage

Bestell-Nr.	Gewicht kg/St.
AN 00 867 460	0,1

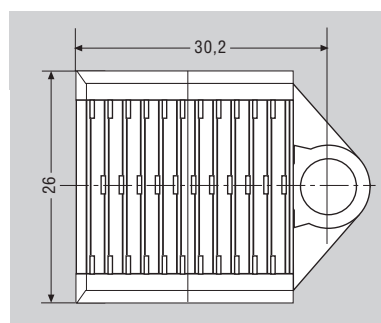

Spleißschutz

Zum Schutz des LWL-Spleißes gegen mechanische und klimatische Beanspruchungen wird dieser mit einem Spleißschutz umhüllt. Der Spleißschutz besteht aus einem V-förmigen Metallteil das innen mit einer dauerplastischen Masse beschichtet ist.



Bestell-Nr.	Verpackungseinheit	Gewicht kg/St.
AN 00 377 128	150 Stück	0,1

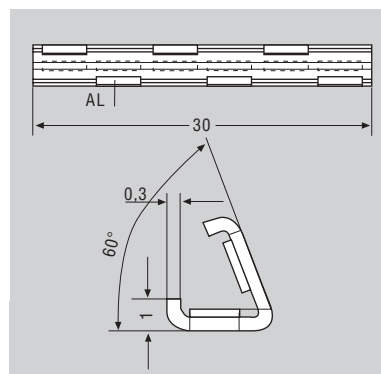

Spleißschutz-Presser

Mit der Spleißschutz-Presser wird der Spleißschutz optimal um den LWL-Spleiß gelegt, ohne dass mechanische Beanspruchungen auf den Spleiß einwirken. Spleiß-Presser und Spleißhalter sind zur sicheren Ablage des Spleißes aufeinander abgestimmt.

Bestell-Nr.	Benennung	Gewicht kg/St.
AN 00 007 962	Spleißschutz-presser	0,2
AN 00 008 695	Adapter	0,1

